

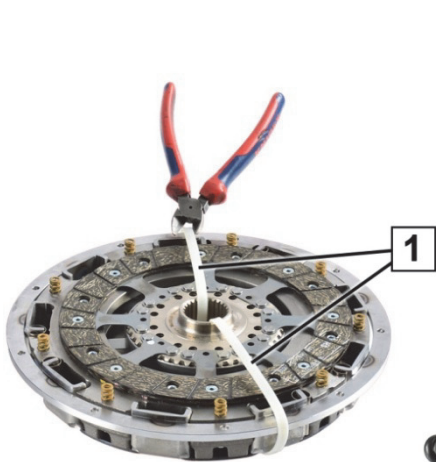

BMW M5 (E60, E61) / M6 (E63, E64)

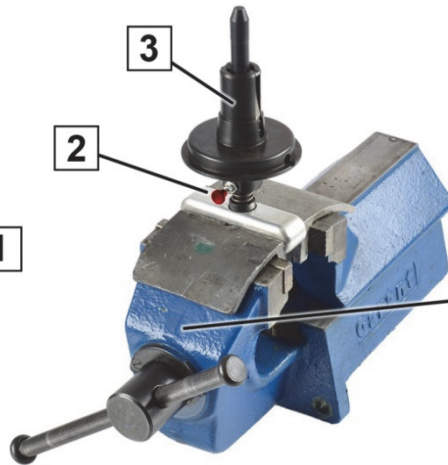

Rys. 1: Zabezpieczenie transportowe



Rys. 2: Zamocowanie przyrządu specjalnego

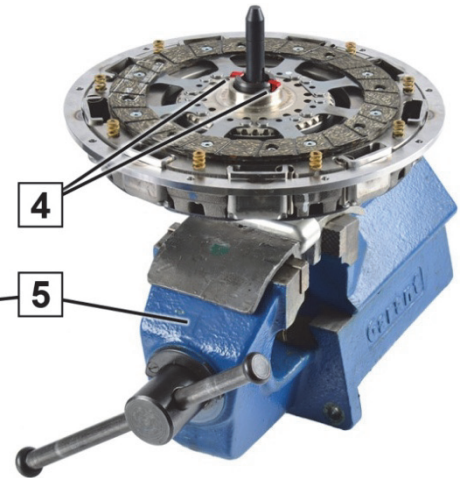

Rys. 3: Zatrzaśnięcie przyrządu specjalnego

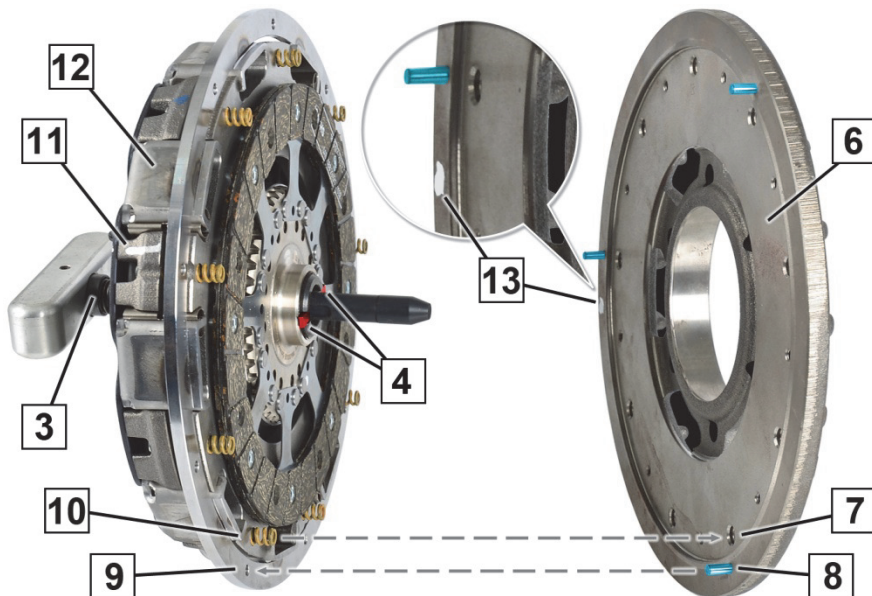

Rys. 4: Ustawienie komponentów przed dokonaniem montażu

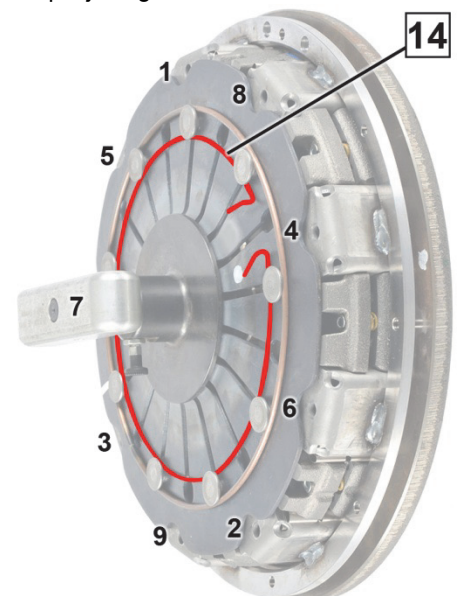

Rys. 5: Kolejność



Rys. 6: Oznakowanie na obudowie sprzęgła



1	Zabezpieczenie transportowe – zapinki do kabli	8	Sworzeń centrujący
2	Przycisk ciągowy	9	Otwór na sworzeń centrujący
3	Przyrząd specjalny	10	Sprężyna śrubowa
4	Blokada	11	Oznakowanie na obudowie sprzęgła
5	Imadło	12	Sprzęgło dwutarczowe
6	Wtórne koło zamachowe DKZ	13	Oznakowanie na DKZ
7	Otwór na sprężynę śrubową	14	Zabezpieczenie transportowe – pierścień drutowy

OGŁOSZENIE

Sprzęgło dwutarczowe (12) jest fabrycznie precyzyjnie wyważone. Poszczególne komponenty sprzęgła dwutarczowego są wstępnie zmontowane, oznakowane (11) i zabezpieczone w tej pozycji zabezpieczeniem transportowym (1). Oznakowania (11) na sprzęgle dwutarczowym i dwumasowym kole zamachowym (13) muszą być przesunięte względem siebie o 180°.

Nie wolno dokonywać montażu sprzęgła dwutarczowego, gdy:

- Sprzęgło dwutarczowe (12) jest rozłożone na części.
- Brak zabezpieczenia transportowego (1).
- Brak zabezpieczenia transportowego (14).
- Oznakowanie (11) nie zgadza się (rys. 6).

Sprzęgło dwutarczowe można demontować i montować wyłącznie za pomocą specjalnego przyrządu (3) (nr art. BMW 212300).

Sprzęgło dwutarczowe (12) należy poluzowywać i dociągać w prawidłowej kolejności (rys. 5).

Śruby należy dociągać z poprawnym momentem obrotowym. Przestrzegać danych producenta pojazdu.

Demontaż sprzęgła dwutarczowego

1. Wcisnąć przyrząd specjalny (3) do piasty sprzęgła dwutarczowego (12), aż do zablokowania się blokady (4) sprzęgła dwutarczowego.
2. Skopiować oznakowania (11) i (13).
3. Aby uniknąć wykrzywienia, należy śruby sprzęgła dwutarczowego odkręcać w prawidłowej kolejności (rys. 5), stopniowo, każdorazowo o pół obrotu, aż zniknie naprężenie wstępne sprężyny membranowej.
4. Zdjąć sprzęgło dwutarczowe (12) i zamocować za pomocą przyrządu specjalnego (3) w imadle (5) (rys. 3).



Nie wyjmować przyrządu specjalnego (3), jeżeli sprzęgło dwutarczowe ma być ponownie używane (patrz wskazówka)!

Montaż sprzęgła dwutarczowego

1. Położyć sprzęgło dwutarczowe (12) z tarczą sprzęgła skierowaną do góry na stole warsztatowym (rys. 1).
2. Zamocować przyrząd specjalny (3) w imadle (5) (rys. 2).
3. Zdjąć zabezpieczenie transportowe (1, zapinki do kabli) (rys. 1).
4. Pociągnąć przycisk ciągowy (2), aby zwolnić blokadę (4) narzędzia specjalnego (3).
5. Wcisnąć sprzęgło dwutarczowe piastą na przyrząd specjalny (3), aż blokada (4) zablokuje sprzęgło dwutarczowe (rys. 3).
6. Ustawić sprzęgło dwutarczowe (12) na DKZ (6) (rys. 4):
 - Oznakowanie (11) na sprzęgle dwutarczowym i oznakowanie (13) na DKZ muszą być przesunięte wzajemnie o 180°.
 - Sworznie centrujące (8) muszą być ustawione w jednej linii z odpowiednimi otworami (9).
 - Sprężyny śrubowe (10) muszą być ustawione w jednej linii z odpowiednimi otworami (7).
7. Przykręcić sprzęgło dwutarczowe (12) w odpowiedniej kolejności (rys. 5) do DKZ (6) i dociągnąć śruby z przepisowym momentem obrotowym. Przestrzegać danych producenta.
8. Usunąć zabezpieczenie transportowe (14, pierścień drutowy).
9. Pociągnąć przycisk ciągowy (2), aby zwolnić blokadę (4) przyrządu specjalnego (3) (rys. 5).
10. Zdjąć przyrząd specjalny (3).



www.zf.com/serviceinformation